

**STAFF[®]
TRUCKS**

**LIFTING
TO 
GETHER**



 **Xwork**



www.staff-trucks.com



STAFF[®]
TRUCKS

Η επανάσταση στο χώρο της μεταφοράς εμπορευμάτων, αφού το **Xwork** αντικαθιστά πλήρως το κλασικό παλετοφόρο χειρός. Συγκρινόμενο με άλλα ηλεκτρικά παλετοφόρα πεζού χειριστή, το **Xwork** θεωρείται ένα από τα κορυφαία του είδους του. Ο έξυπνος σχεδιασμός και οι compact διαστάσεις του, επιτρέπουν εύκολο χειρισμό και μεγάλη ευελιξία στο χώρο. Τα υψηλής ποιότητας υλικά εξασφαλίζουν ένα ανθεκτικό και συμπαγές πλαίσιο, ενώ το μικρό του μέγεθος καθιστά εύκολη την κίνηση σε στενούς χώρους. Τα επίπεδα ασφάλειας είναι αυξημένα, λόγω του ηλεκτρομαγνητικού φρένου, προστατεύοντας χειριστή και εμπόρευμα.

Το **Xwork** πετυχαίνει μεγάλες αποδόσεις με μικρές διαστάσεις.





Xwork

Με ικανότητα φόρτωσης 1.500 κιλά, το **Xwork** επιλύει όλα τα προβλήματα στον τομέα της μεταφοράς των εμπορευμάτων. Ζυγίζει 205 kg και σε συνδυασμό με το μικρό του μέγεθος πραγματοποιείται με ευκολία η κίνηση σε στενούς χώρους, όπως διαδρόμους, μικρά, μεσαία και μεγάλα φορτηγά. Το **Xwork** είναι ιδανικό για εξοικονόμηση χρόνου, αφού για πρώτη φορά ένα ηλεκτρικό παλετοφόρο έχει τη δυνατότητα να κινηθεί και εκτός βιομηχανικού δαπέδου. Επιπλέον, λόγω του μικρού του βάρους μπορεί να το σηκώσει μία πόρτα ενός φορτηγού. Η συντήρησή του γίνεται απλά και εύκολα, ενώ έχει χαμηλό κόστος μπαταριών (2x12V / 60Ah). Το **Xwork** είναι το κατάλληλο εργαλείο για τον επαγγελματία.

Ζυγιστικό (προαιρετικός εξοπλισμός)

Ψηφιακή ένδειξη του βάρους του φορτίου σε οθόνη LCD. Χρησιμοποιώντας το Xwork με το σύστημα ζύγισης έχετε ένα ηλεκτρικό παλετοφόρο πεζού – χειριστή και συγχρόνως ένα σταθμό ζύγισης των εμπορευμάτων, τόσο εντός όσο και εκτός του χώρου εργασίας.

Μπουτόν έκτακτης ανάγκης

Μπουτόν έκτακτης ανάγκης στην επάνω δεξιά πλευρά του πλαισίου καθιστά εύκολη και άμεση την ανταπόκριση του χειριστή σε ενδεχόμενη ανάγκη ακινητοποίησης του μηχανήματος.

Φόρτιση χωρίς εξωτερικό φορτιστή

Το Xwork μπορεί να φορτιστεί απευθείας σε οποιαδήποτε πρίζα και σε οποιονδήποτε χώρο, δίνοντάς σας τη δυνατότητα μεταφοράς του παντού.

Σύστημα Ελέγχου

Το σύστημα ελέγχου στο ηλεκτρονικό τιμόνι εξασφαλίζει γρήγορη ανταπόκριση, εύκολο έλεγχο και χειρισμό και συνεπώς μεγαλύτερη ασφάλεια.

Σύστημα προστασίας

Το σύστημα προστασίας αποτελείται από μία μεταλλική ποδιά και πλαϊνά μεταλλικά πόδια. Η μεταλλική ποδιά προστατεύει το χειριστή, ενώ τα πλαϊνά μεταλλικά πόδια εμποδίζουν ενδεχόμενη ανατροπή του Xwork.

Σύστημα Balance wheels (προαιρετικός εξοπλισμός)

Με το σύστημα balance wheels των δύο πλαϊνών τροχών επιτυγχάνεται καλύτερη σταθερότητα του Xwork σε περίπτωση μεγάλης πλαϊνής κλίσης του εδάφους εργασίας.

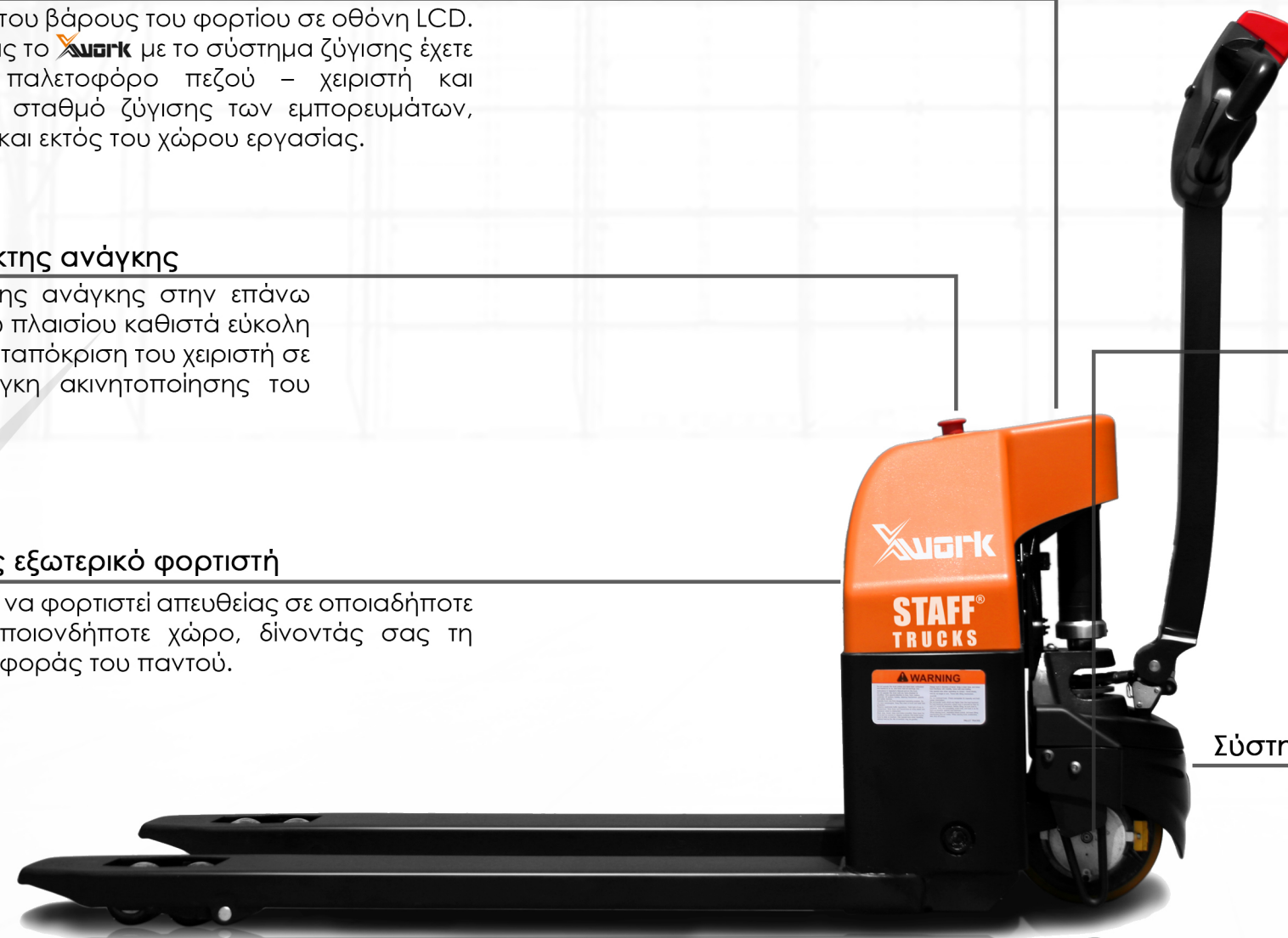



STAFF[®]
TRUCKS



vs

Παλετοφόρο Χειρός

Απόδοση

Ηλεκτρικό παλετοφόρο πεζού χειριστή με εξαιρετική απόδοση και εύκολο χειρισμό, εξοικονόμηση χρόνου.

Παλετοφόρο χειρός, πλήρως ελεγχόμενο από το χειριστή, σπατάλη ανθρώπινης δύναμης και χρόνου.

Χειρισμός

Αυτόματη ανύψωση, κίνηση και στρίψιμο μέσω ηλεκτρικού συστήματος, καινοτόμος σχεδιασμός τιμονιού, αποδοτικότερος και ταχύτερος χειρισμός.

Ανύψωση, κίνηση και στρίψιμο αποκλειστικά μέσω ανθρώπινης δύναμης, δύσκολος χειρισμός.

Ασφάλεια

Υψηλά επίπεδα ασφάλειας μέσω ανθεκτικού και συμπαγές πλαισίου, ηλεκτρομαγνητικών φρένων, μεταλλικής ποδιάς και πλαϊνών μεταλλικών ποδιών, προστασία χειριστή και εμπορεύματος σε κάθε εργασιακή συνθήκη, όπως η πλήρης φόρτωση.

Χαμηλά επίπεδα ασφάλειας, πιθανότητα ολίσθησης ή ανατροπής σε συνθήκες πλήρους φόρτωσης.

Γενικά

Ηλεκτρικό παλετοφόρο χειρός πεζού χειριστή με σχήμα και διαστάσεις ενός απλού παλετοφόρου χειρός, έξυπνος και καινοτόμος σχεδιασμός.

Τεχνικά Χαρακτηριστικά

Χαρακτηριστικά	Μοντέλο		X-work
	Τύπος χειριστή		Πεζού χειριστή
	Ανυψωτική ικανότητα	Q (kg)	1500
	Κέντρο βάρους φορτίου	c (mm)	600
	Μονάδα κίνησης		Μπαταρία
	Τύπος φρένων		Ηλεκτρομαγνητικά
	Βάρος (με μπαταρία)	kg	205
	Τύπος μπαταρίας		Κλειστού τύπου
	Τάση μπαταρίας	V/Ah	24/60
	Βάρος μπαταρίας	kg	2x22.5
	Μοτέρ κίνησης		DC

Απόδοση	Ταχύτητα κίνησης	km/h	3.5/4.0
	Ταχύτητα ανύψωσης	m/s	0.051/0.060
	Ταχύτητα καθόδου ιστού	m/s	0.052/0.059

Διαστάσεις	Ύψος ανύψωσης	h3 (mm)	115
	Συνολικό μήκος	l1 (mm)	1620
	Συνολικό πλάτος	b1/b2 (mm)	560/685
	Ύψος περονών	h13 (mm)	85
	Διαστάσεις περονών	s/e/l (mm)	50x150x1150
	Απόσταση φορτίου	x (mm)	883/946
	Απόσταση από το έδαφος	m 2 (mm)	35
	Μεταξόνιο	y (mm)	1268/1205
	Ακτίνα περιστροφής	Wa	1485

* Οι τιμές του πίνακα και τα τεχνικά χαρακτηριστικά ενδέχεται να αλλάξουν χωρίς προειδοποίηση.

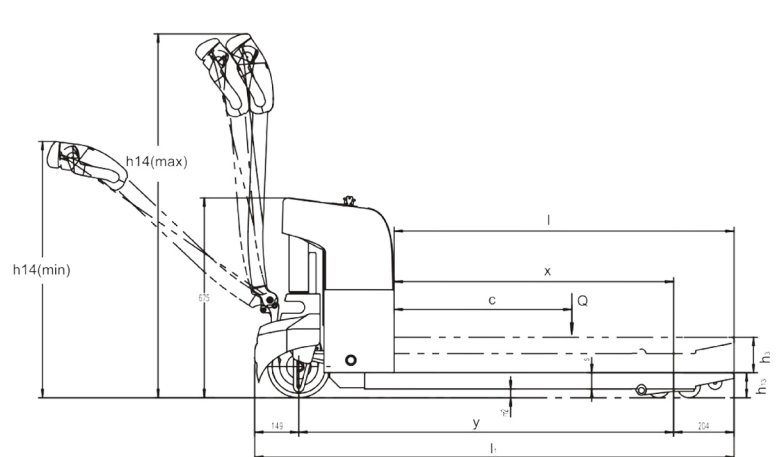
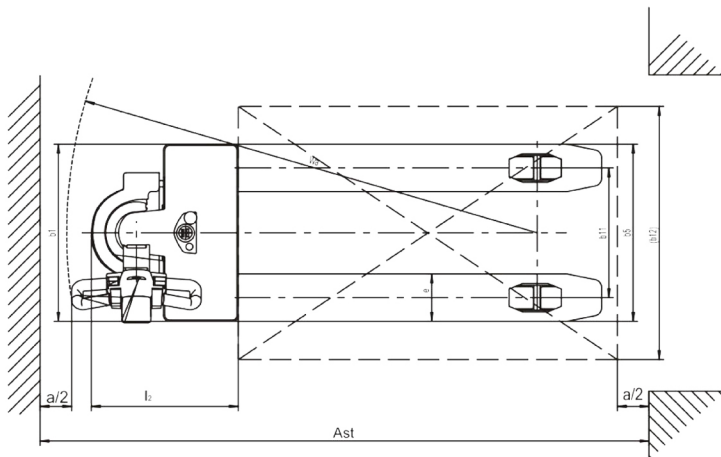



red**dot** design award
winner 2012



STAFF[®]
TRUCKS

Λεωφόρος Καζαντζάκη 193, Κρήτη - Χανιά, Τ.Κ. 73100
Τηλ. : 2821 087 209 Fax: 2821 090 888 Email: info@staff-trucks.com